

ESCOTILLA DE CARGA
ESCALA: 1:5

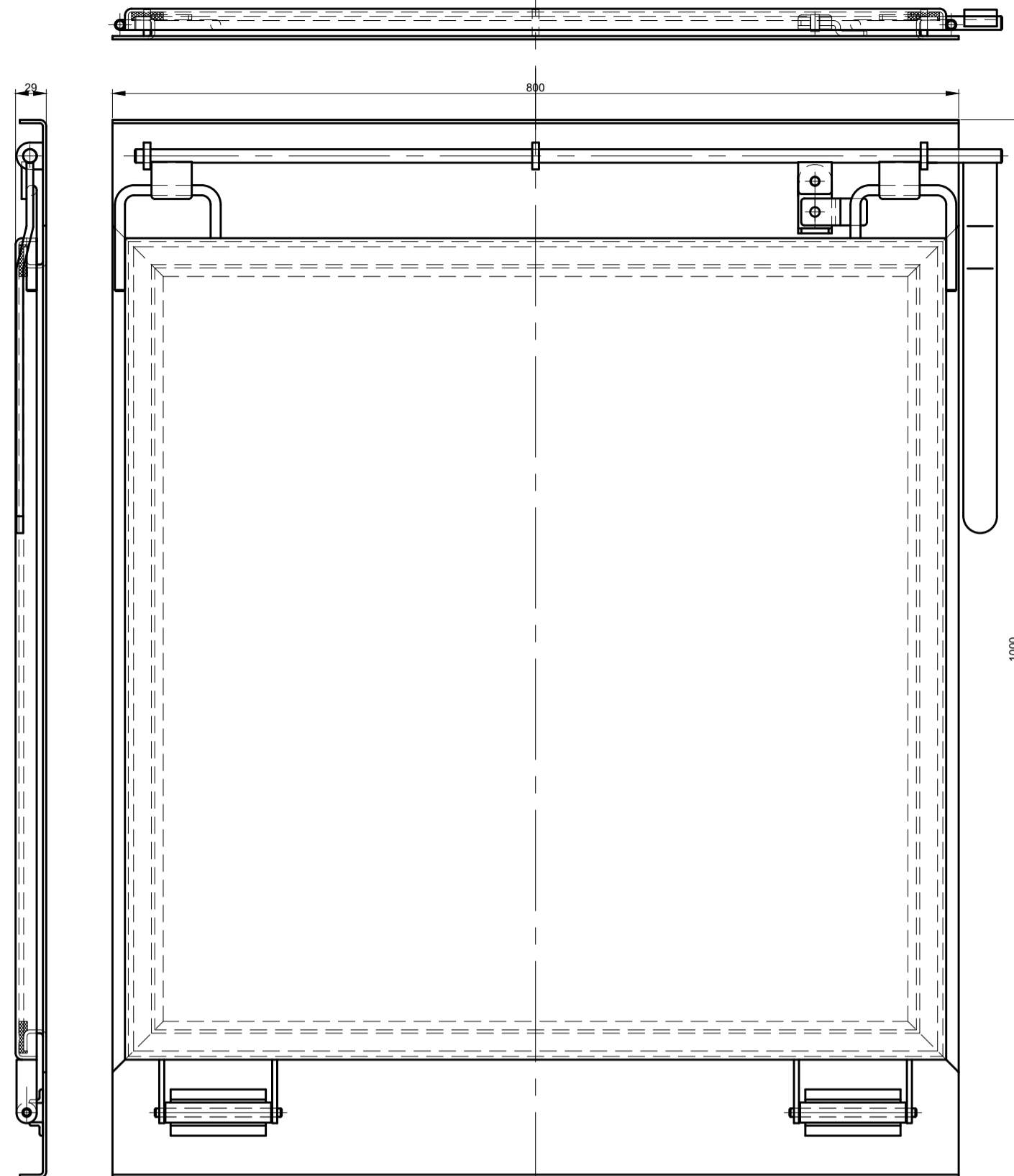

SE DEBERA PINTAR CADA PIEZA CON 80 MICRONES DE ANTIOXIDO AL COMATO DE ZINC Y 60 MICRONES DE SINTECTICO DEL COLOR DEL CONTENEDOR

MARCO ESCOTILLA
ESCALA: 1:5

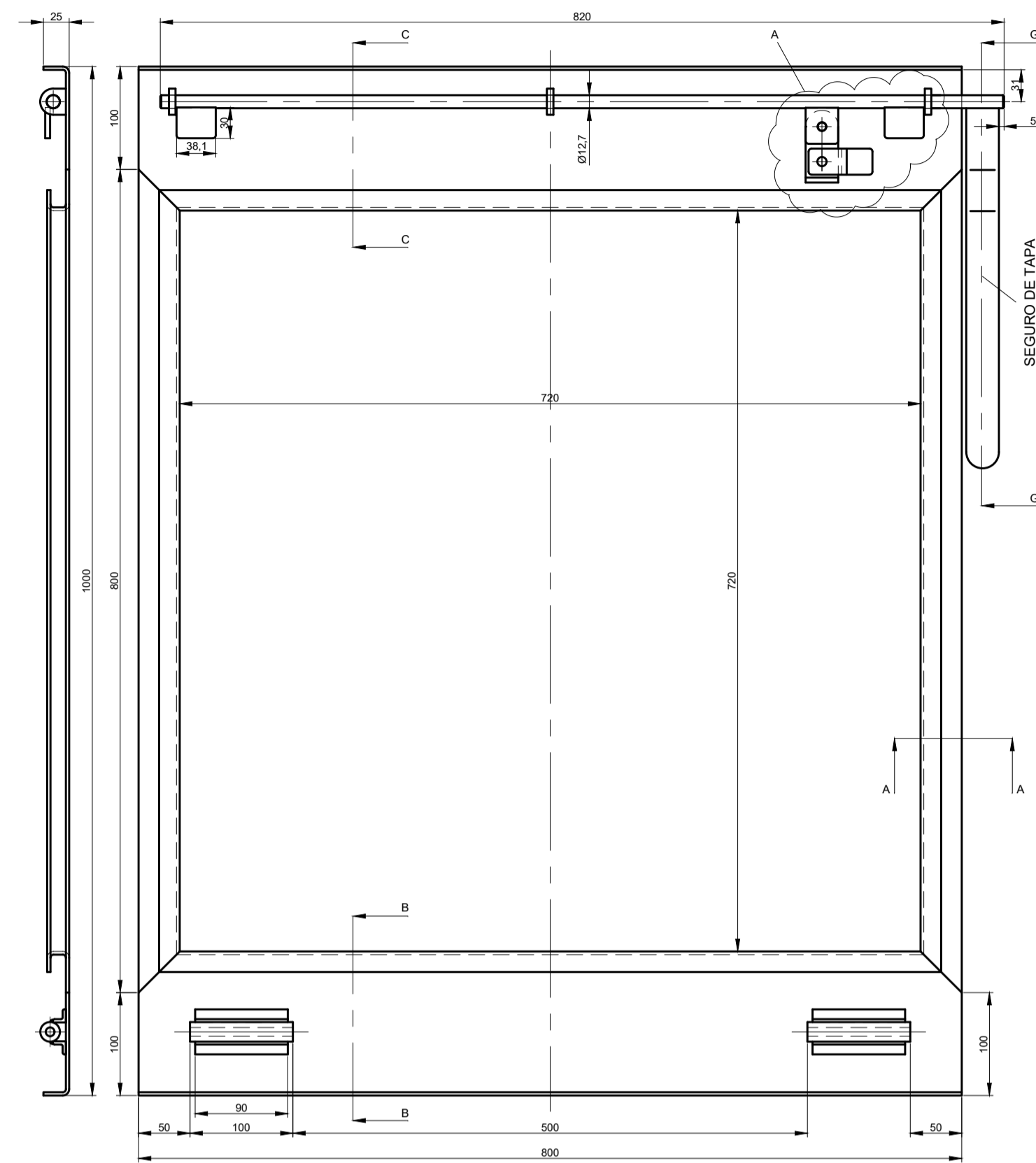

CORTE B-B
ESCALA: 1:2

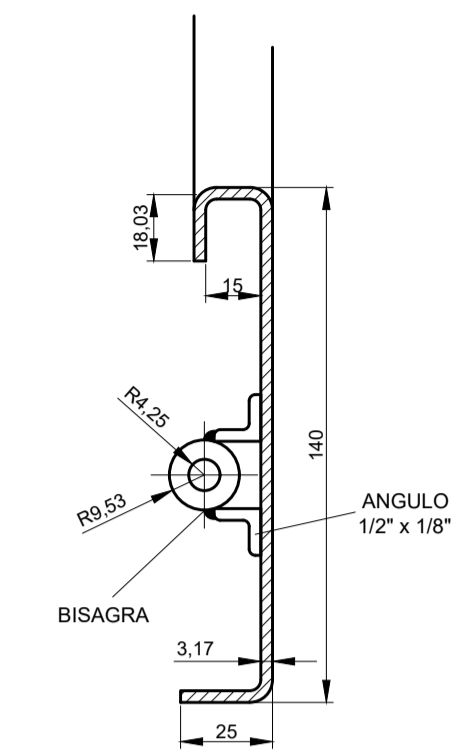

LA POSICION DE LA BISAGRA ESTARADA DADA POR LA TAPA QUE DEBERA SITUARSE CENTRADA EN EL MARCO Y SEPARADA DE ESTE 4 mm EN ALTURA. LUEGO A LA TAPA SE LE COLOCARA EL BURLETE

CORTE C-C
ESCALA: 1:2

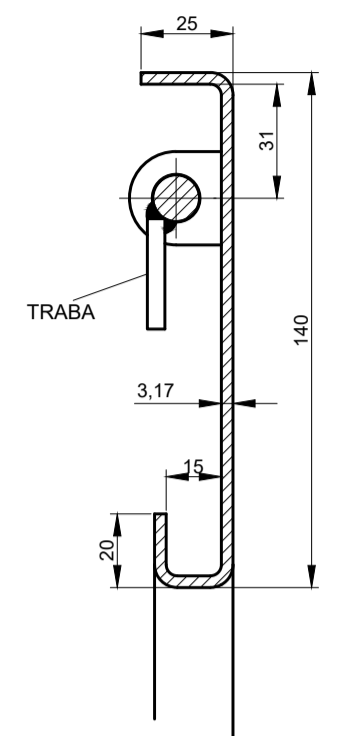

LA POSICION DE LA TRABA ESTARA DADA POR LA TAPA QUE DEBERA SITUARSE CENTRADA EN EL MARCO Y SEPARADA DE ESTE 4 mm EN ALTURA. LUEGO A LA TAPA SE LE COLOCARA EL BURLETE. LA TRABA DEBERA QUEDAR PARALELA AL ESTAMPADO DEL MARCO

SECCION A-A
ESCALA: 1:2

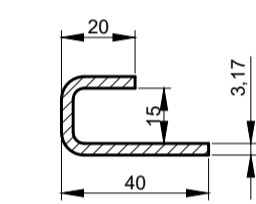

SECCION G-G
ESCALA: 1:2

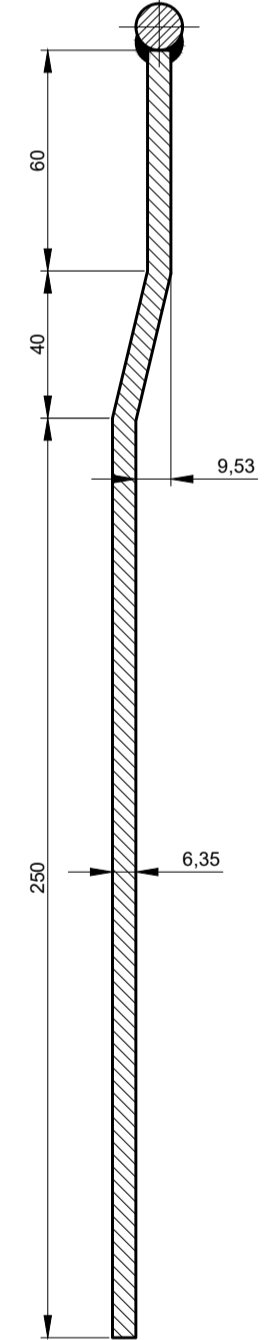

CORTE D-D
ESCALA: 1:2

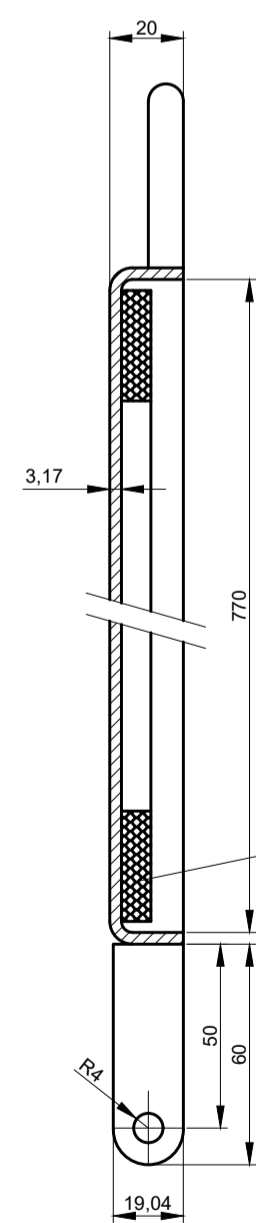

EJE DE BISAGRA DE TAPA
ESCALA: 1:2

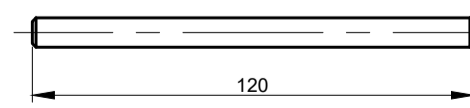

HIERRO REGONDO TREFILADO DE Ø8 mm
CANTIDAD: 2

TAPA ESCOTILLA
ESCALA: 1:5

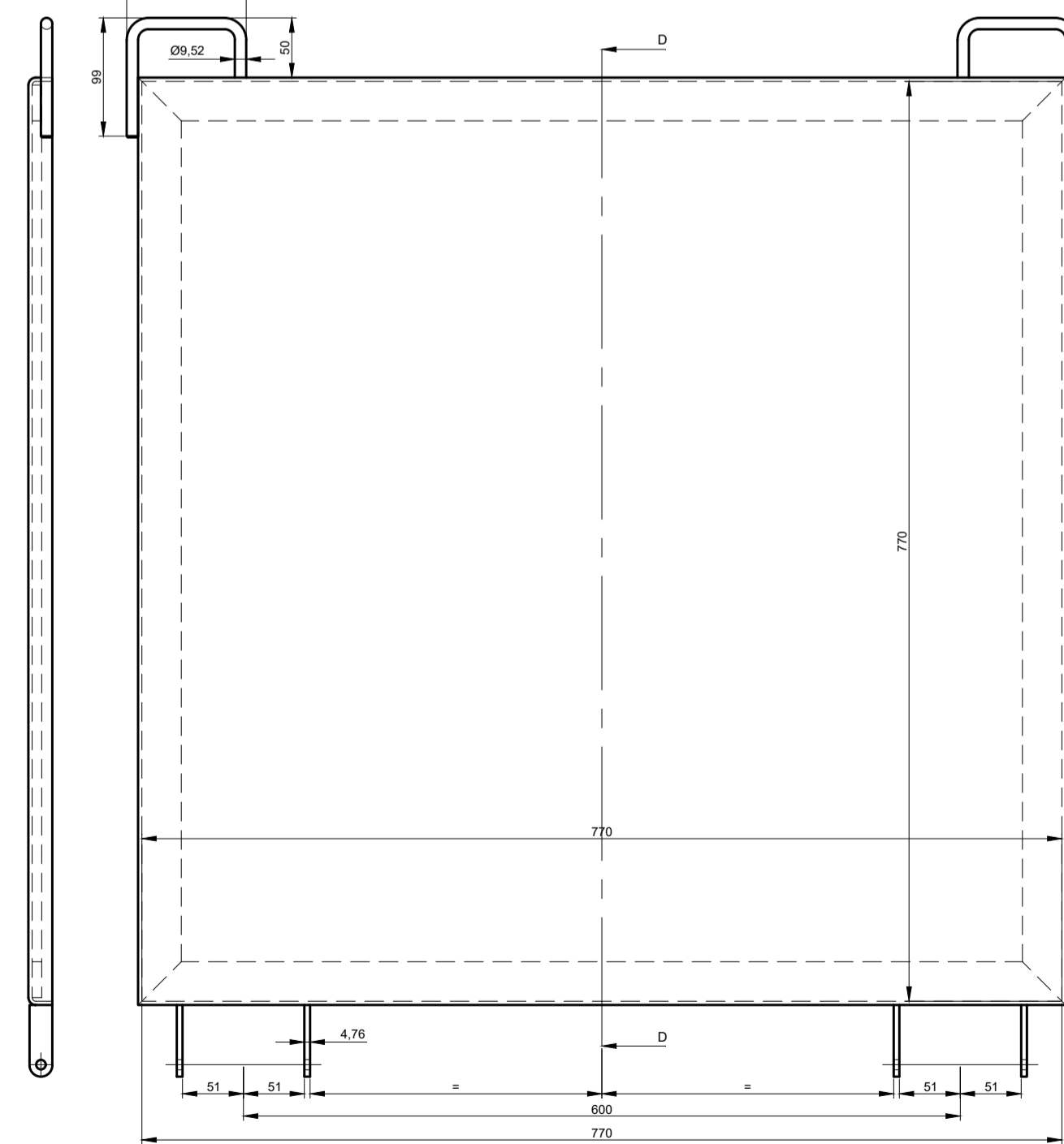

VISTA E-E
ESCALA: 1:2

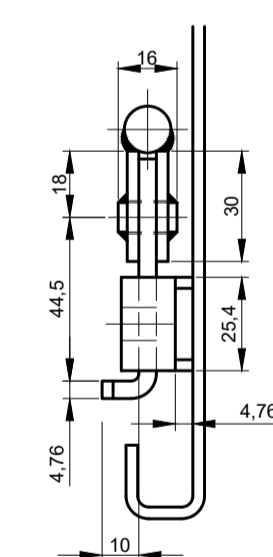

DETALLE A
ESCALA: 1:2

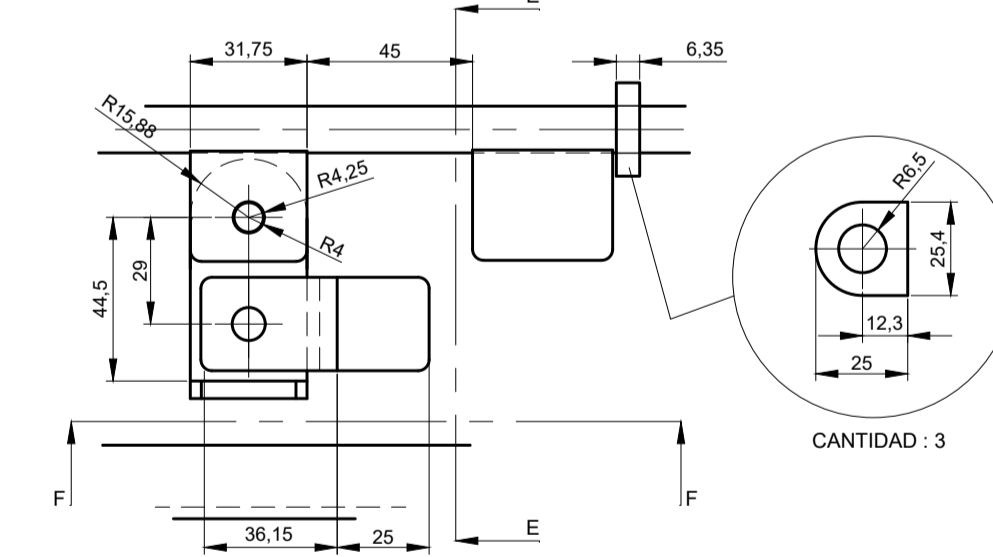

REDONDEAR CON R=3 mm
LOS VERTICES DE LAS PIEZAS

VISTA F-F
ESCALA: 1:2

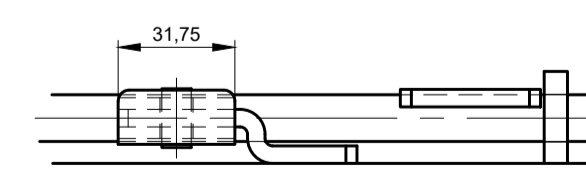

(#) LA ALTURA SE ESTABLECERA UNA VEZ MONTADO EL SEGURO DE TAPA COMPLETO CON LA TAPA SEPARADA 4 mm DEL MARCO

TOLERANCIAS GENERALES

PIEZAS MECANIZADAS	± 0.25 mm
PIEZAS FORJADAS	± 0.8 mm
PIEZAS EN CHAPAS	± 0.5 mm
ANGULOS	± 0.30°
MARKAR CANTOS VIVOS	

SE DEBE PINTAR CADA PIEZA CON 80 MICRONES DE ANTIOXIDO AL COMATO DE ZINC Y 60 MICRONES DE SINTECTICO DEL COLOR DEL CONTENEDOR

El proveedor entregará para cada pieza el material necesario para su fabricación y el necesario para el control dimensional, pruebas de control, ensayos y análisis por componentes. En caso de no conformidad por defectos de fabricación, el proveedor asumirá los costos de reparación.

ITEM	DESCRIPCION	CANT	SECUNDA	DATE/ISS
TRANSFORMACION DE CONTAINER ESTANDAR DE 20' A BULK CONTAINER ESCOTILLA DE CARGA				
AREA DE MANTENIMIENTO Y PROYECTOS				
DIBUJADO	ELI CHIRIGOTTY	COD. SAP	ESCALA	REVISION
CALCULO		00000000		
APROBADO		PLANO N°:		REEMPLAZA
FECHA	29/08/2017	FSR-MR-01244		FORMATO A1